

STANDARD-ABSTREIFER SERIE TSA

STANDARD WIPER SERIES TSA

Technische Details

Aufbau

Stahlprofil mit aufvulkanisiertem synthetischen Kautschuk.

Befestigung

Verschraubt oder geschweißt möglich.

Einbaulagen

TSA-Abstreifer können sowohl liegend (für Teleskopabdeckungen) als auch stehend (für Führungsbahnen) eingebaut werden.

Lippe

Werkstoff: Synthetischer Kautschuk

- Hervorragende mechanische Eigenschaften
- Hohe Abriebfestigkeit
- Kurzfristige Temperaturbeständigkeit 140 °C
- Dauertemperaturbeständigkeit 100 °C
- Bedingt beständig gegen Säuren, Laugen und Benzin
- Beständig gegen Mineralöle und Kühlmittel
- Hervorragende Hydrolysebeständigkeit
- Ausgezeichnete Resistenz gegen Mikroorganismen

Lieferform

- Standardabstreifer ab Lager lieferbar
Länge: 500 mm/1.000 mm
- Montagefertig konfektionierte Abstreifer nach Ihren Vorgaben (Zeichnungen, Skizze)
- Lieferbar kurzfristig nach Vereinbarung

Technical details

Design

Synthetic rubber vulcanised on a steel-profile.

Mounting

Screwed or welded.

Mounting position

TSA wipers can be fitted horizontally (for telescopic steel covers) or vertically (for slideways).

Wiper lip

Material: Synthetic rubber

- Excellent mechanical properties
- Highly resistant to abrasion
- Can withstand a short-term temperature of 140 °C
- Can withstand a constant temperature of 100 °C
- Limited resistance to acids, alkaline solutions and petrol
- Resistant to mineral oils and coolants
- Excellent resistance to hydrolysis
- Excellent resistance to microorganisms

Forms of supply

- Standard wipers ex stock
Lengths of 500 mm/1,000 mm
- Ready to be mounted, according to your instructions (drawings or sketches)
- By agreement, available at short notice

Abstreifer entspannt gezeichnet
Vorspannung: 0,5 - 1,0 mm

Wipers shown in relaxed position
Preload: 0.5 - 1.0 mm

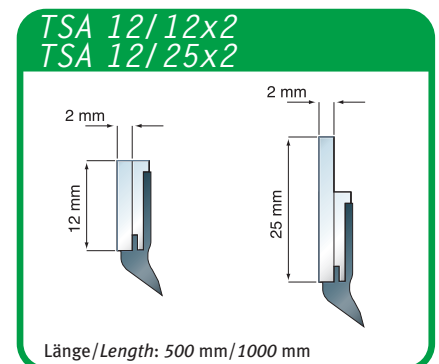
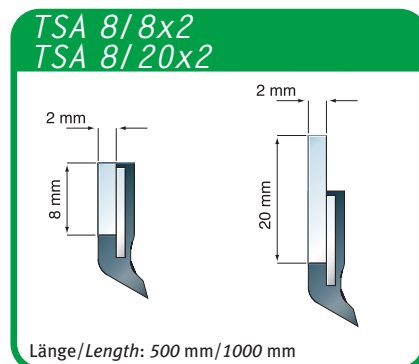
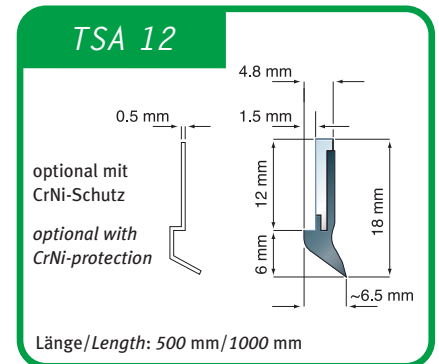
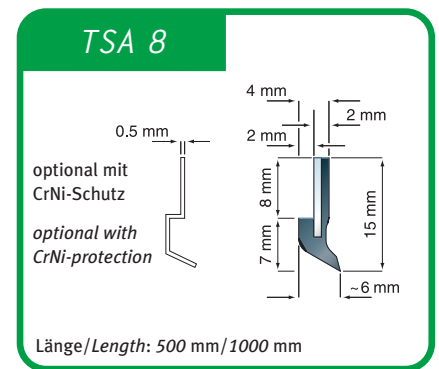

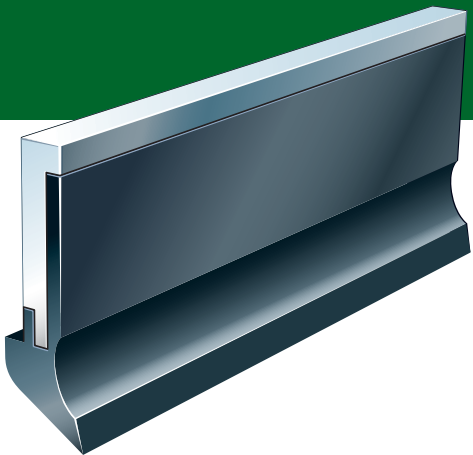
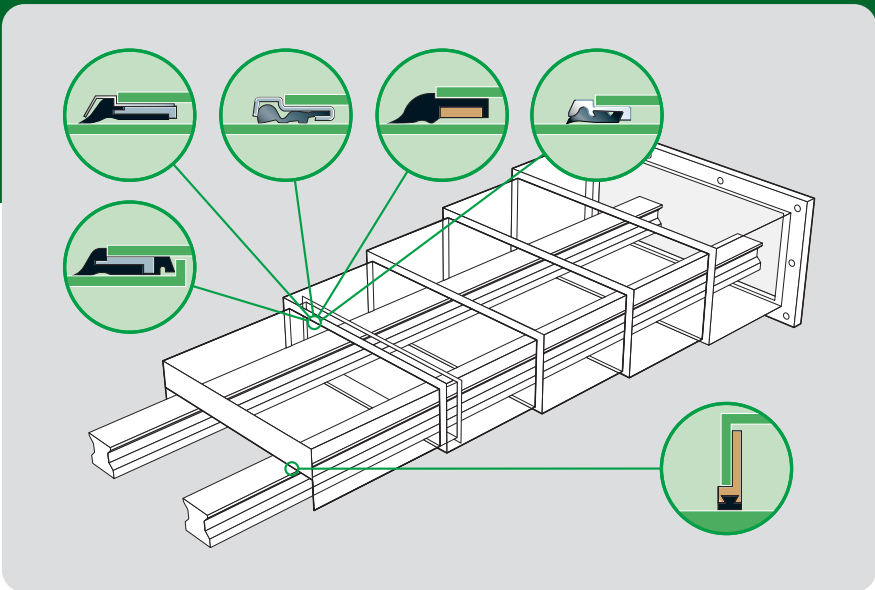

TSA 12 D mit Dämpfer
with Damper

optional mit CrNi-Schutz
optional with CrNi-protection

Länge/Length: 500 mm

TSA 12 DD mit Dämpfer
with Damper

optional mit CrNi-Schutz
optional with CrNi-protection

Länge/Length: 500 mm

TSA 9 R1

Länge/Length: 560 mm/1.000 mm

TSA 7 R3

Länge/Length: 560 mm/1.000 mm

TSA 10

Länge/Length: 1.000 mm

TSA 11 R5

Länge/Length: 560 mm/1.000 mm



Abstreifer entspannt gezeichnet
Vorspannung: 0,5 - 1,0 mm
Wipers shown in relaxed position
Preload: 0.5 - 1.0 mm